

CROWN

C-G

Capacidad de 6,000 a 7,000 kg

Equipo de combustión interna con
ruedas neumáticas

Especificaciones



C

Serie C-G

Equipo de combustión interna
con ruedas neumáticas

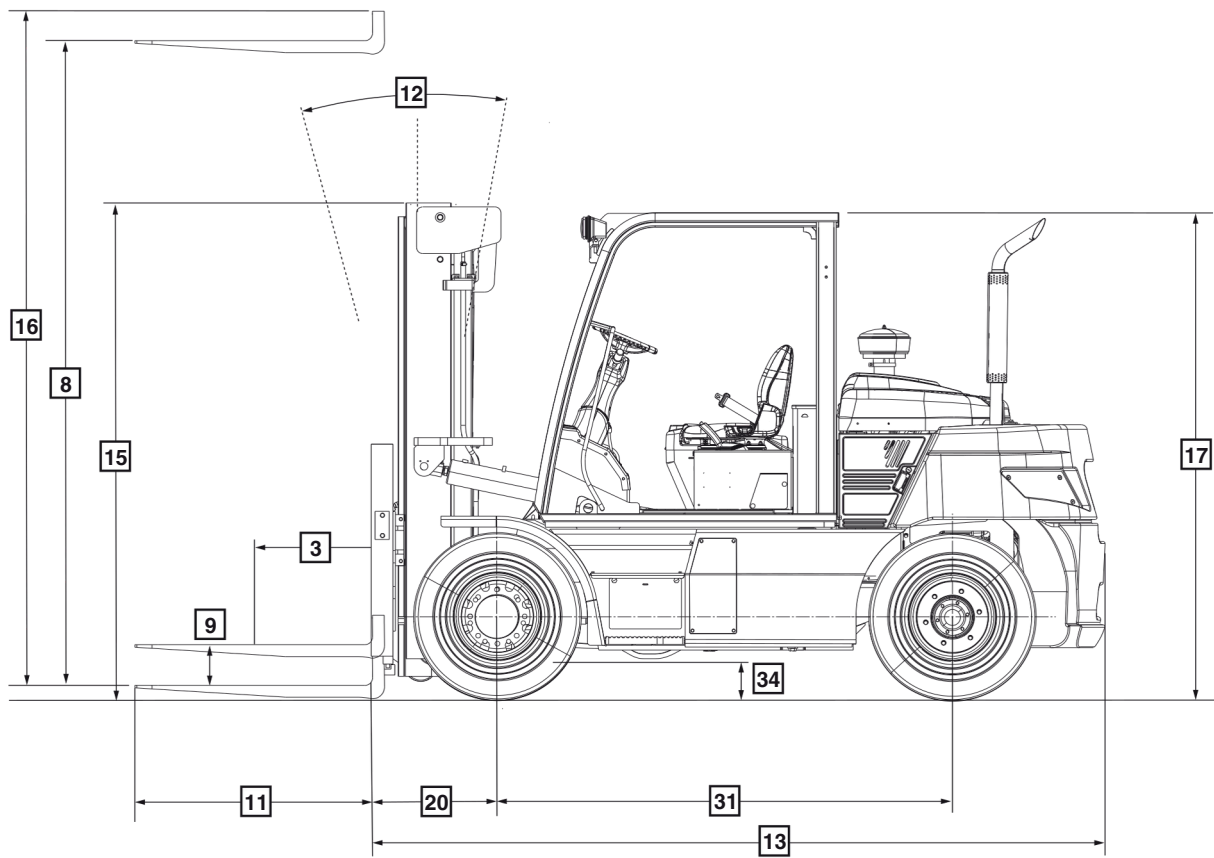
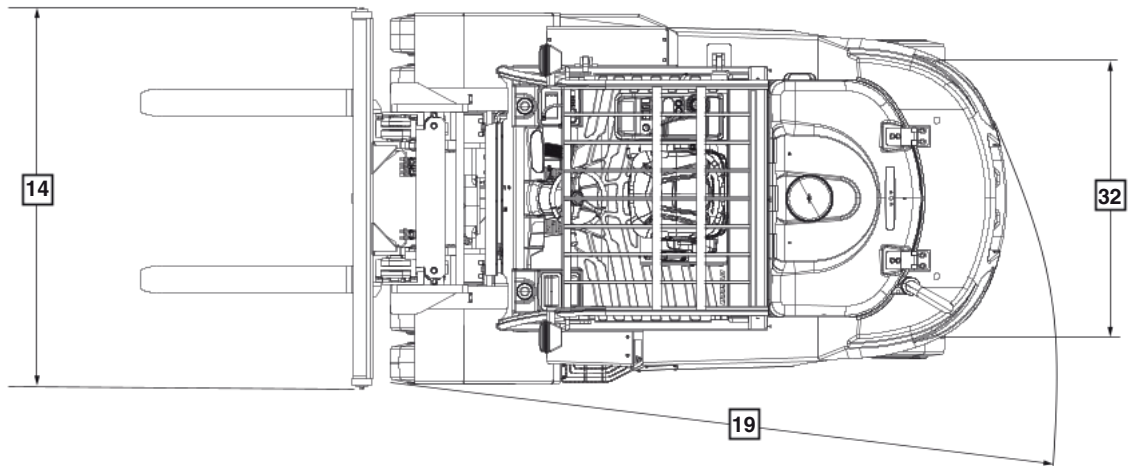

Características	1	Modelo		CG60S-7	CG70S-7	
	2	Capacidad de carga	En el centro de la carga nominal	lb (kg)	13,500 (6,000)	15,500 (7,000)
	3	Centro de la carga	Distancia	pulg. (mm)	24 (600)	24 (600)
	4 5	Tipo de alimentación	Eléc., diésel, GLP, gasolina		GLP	GLP
	6	Tipo de operador			Contrabalanceado	Contrabalanceado
	7	Tipo de rueda	N: Neumático		N	N
	8	Ruedas (x = tracción)	Delanteras/Traseras		x 4/2	x 4/2
	Dimensiones	9	Altura máxima de las horquillas	con mástil estándar de 2 etapas	pulg.	118 (3,000)
10		Levante libre		(mm)	8.1 (205)	8.1 (205)
11		Carro de horquillas	Clase ISO	pulg.	IV	IV
		Horquillas	Largo x Ancho x Grosor	(mm)	47.2 x 7.1 x 2.4 (1,200 x 180 x 60)	47.2 x 7.1 x 2.4 (1,200 x 180 x 60)
12		Inclinación del mástil	Adelante/Atrás	grados	15 / 10	15 / 10
13		Dimensiones	Largo al frente de las horquillas	pulg. (mm)	142.4 (3,618)	145.6 (3,697)
14		generales	Ancho total	pulg. (mm)	83 (2,108)	83 (2,108)
15			Altura del mástil bajado	pulg. (mm)	98.4 (2,500)	98.4 (2,500)
16			Altura con mástil extendido	pulg. (mm)	170.1 (4,320)	170.1 (4,320)
17			Protección superior de la cabina del operador	pulg. (mm)	96.7 (2,455)	96.7 (2,455)
18			Altura del asiento	pulg. (mm)	57.3 (1,455)	57.3 (1,455)
19		Radio de giro	Mínimo exterior	pulg. (mm)	133.1 (3,380)	135.0 (3,430)
20	Constante de momento de carga		pulg. (mm)	24.9 (632)	24.9 (632)	
Rendimiento	21	Velocidad de desplazamiento	Con carga/Sin carga	mph (km/h)	14.0 / 14.7 (22.6 / 23.7)	14.0 / 14.5 (22.6 / 23.4)
	22	Velocidad de levante	Con carga/Sin carga	ppm (mm/s)	74.8 / 80.7 (380 / 410)	74.8 / 80.7 (380 / 410)
	23	Velocidad de descenso	Con carga/Sin carga	ppm (mm/s)	96.5 / 90.6 (490 / 460)	96.5 / 90.6 (490 / 460)
	24	Capacidad de arrastre	Con carga a 1.0 mph (1.6 km/h)	lb (kg)	9,396 (4,262)	9,339 (4,236)
	25	Pendiente superable	Con carga a 1.0 mph (1.6 km/h)	%	30	26.5
Peso	26	Peso total	Sin carga	lb (kg)	19,279 (8,745)	20,779 (9,425)
	27	Peso sobre el eje	Con carga, delante/detrás	lb (kg)	29,277 / 3,373 (13,280 / 1,530)	32,221 / 4,133 (14,615 / 1,875)
	28		Sin carga, delante/detrás	lb (kg)	8,907/10,373 (4,040/4,705)	8,455/12,324 (3,835/5,590)
Chasis	29	Ruedas	Tamaño, delanteras		8.25x15-14	8.25x15-14
	30		Tamaño, traseras		8.25x15-14	8.25x15-14
	31	Distancia entre centro de ejes	Distancia	pulg. (mm)	90.6 (2,300)	90.6 (2,300)
	32	Ancho de las ruedas	Delanteras/Traseras	pulg.	62.4/61.0 (1,586/1,550)	62.4/61.0 (1,586/1,550)
	33	Distancia del suelo	Con carga, en el punto más bajo	(mm)	6.9 (176)	6.9 (176)
	34		Con carga, en el centro entre ruedas	pulg.	8.1 (205)	8.1 (205)
	35	Frenos	De servicio	(mm)	Pedal/Hidr.	Pedal/Hidr.
36		De estacionamiento	(mm)	Manual/Mecánico	Manual/Mecánico	
Sistema motriz	37	Batería	Voltaje/Amperio	pulg. (mm) V/AH	12/75	12/75
	38	Motor	Fabricante/Modelo		PSI 4.3 L (Nivel III)	PSI 4.3 L (Nivel III)
	39	Potencia de salida nominal (en r. p. m.)	HP/r. p. m.		93.8/2,500	93.8/2,500
			kW/r. p. m.		70/2,500	209.4/1,800
	40	Torque máximo	libra-pie/r. p. m.		209.4/1,800	283.9/1,800
			n_m/r. p. m.		283.9/1,800	4/6/4,294
	41	Ciclo/Cilindros/Cilindrada		CC	4/6/4,294	Powershift
	42	Transmisión	Tipo		Powershift	
		Número de velocidades (Avance/Reversa)		2 / 2	2 / 2	
43	Presión de operación	Accesorio	psi (bar)	2,030 (140)	2,030 (140)	

Nota: Los valores indicados en esta hoja de especificaciones se redondearon. El rendimiento puede variar debido a las condiciones de funcionamiento. Los productos y las especificaciones están sujetos a mejoras y modificaciones sin previo aviso.

Tabla del mástil CG60S-7

Tipo de mástil	Altura máxima de horquillas		Altura máxima con horquillas abajo		Altura de máxima extensión		Levante libre		Capacidades de carga nominal			
									CG60S-7			
					Con respaldo de carga		Con respaldo de carga		Ángulo de inclinación		Capacidades de carga	
									Neumáticos dobles		Neumáticos dobles	
Adelante	Atrás	CC 24 pulg.	CC 600 mm									
	pulg.	mm	pulg.	mm	pulg.	mm	pulg.	mm	°	°	lb	kg
TL	122	3100	98	2495	168	4275	8	205	15	10	13,500	6000
	130	3300	108	2745	188	4775	8	205	15	10	13,500	6000
	142	3600	112	2845	196	4975	8	205	15	10	13,500	6000
	161	4100	118	2995	208	5275	8	205	15	10	13,500	6000
	181	4600	132	3345	227	5775	8	205	15	10	13,500	6000
	201	5100	142	3595	247	6275	8	205	15	10	13,500	6000
	220	5600	151	3845	267	6775	8	205	15	10	12,900	5850
	236	6000	161	4045	286	7275	8	205	15	10	12,450	5650
	179	4550	100	2540	219	5570	62	1580	15	10	12,950	5900
TT	197	5000	106	2690	237	6020	68	1730	15	10	12,550	5725
	220	5600	114	2890	261	6620	76	1930	15	10	12,100	5500
	238	6050	120	3040	278	7070	82	2080	15	10	11,650	5300

Tabla del mástil CG70S-7

Tipo de mástil	Altura máxima de horquillas		Altura máxima con horquillas abajo		Altura de máxima extensión		Levante libre		Capacidades de carga nominal			
									CG70S-7			
					Con respaldo de carga		Con respaldo de carga		Ángulo de inclinación		Capacidades de carga	
									Neumáticos dobles		Neumáticos dobles	
Adelante	Atrás	CC 24 pulg.	CC 600 mm									
	pulg.	mm	pulg.	mm	pulg.	mm	pulg.	mm	°	°	lb	kg
TL	118	3000	98	2495	168	4275	8	205	15	10	15,500	7000
	138	3500	108	2745	188	4775	8	205	15	10	15,500	7000
	146	3700	112	2845	196	4975	8	205	15	10	15,500	7000
	157	4000	118	2995	208	5275	8	205	15	10	15,500	7000
	177	4500	132	3345	227	5775	8	205	15	10	15,500	7000
	197	5000	142	3610	247	6275	8	205	15	10	15,500	7000
	217	5500	151	3845	267	6775	8	205	15	10	15,500	7000
	236	6000	161	4090	286	7275	8	205	15	10	15,100	6900
	179	4550	100	2540	219	5570	62	1580	15	10	15,500	7000
TT	197	5000	106	2690	237	6020	68	1730	15	10	15,500	7000
	220	5600	114	2890	261	6620	76	1930	15	10	14,750	6690
	238	6045	120	3040	278	7070	82	2080	15	10	14,300	6500

Aviso: Las especificaciones del mástil y las capacidades nominales se basan en un chasis estándar con neumáticos dobles y sin desplazador lateral.

Características estándar

1. Motor PSI V6 GLP de 4.3 litros conforme con la normativa EPA vigente
2. Transmisión Powershift de 2 velocidades con función Autoshift
3. Carcasa de eje de hierro fundido de una sola parte
4. Frenos de disco enfriados por aceite totalmente cerrados
5. Eje de dirección robusto con king pins de gran tamaño y rodamientos de rodillos cónicos
6. Válvula hidráulica de bloqueo del levante y la inclinación
7. Rodillos de empuje laterales en el carro
8. Filtro de aire doble con gran capacidad de entrada de aire
9. Características de diseño para el operador
 - Plataforma ancha y espaciosa
 - Columna de dirección inclinable
 - Asiento con suspensión (tela o vinilo) y cinturón de seguridad de alta visibilidad
 - Sistema de detección del operador OSS
 - Alarma del freno de estacionamiento e indicador del cinturón de seguridad
 - Cubierta frontal/consola de instrumentos bajos para optimizar la línea visual
 - Protección superior de la cabina del operador y mástil con diseños de alta visibilidad
 - Espejos dobles de gran tamaño
 - Luces de trabajo LED delanteras
 - Instrumentos fáciles de leer para supervisar la presión del aceite del motor, el refrigerante del motor, la temperatura de la transmisión, el nivel de aceite de los frenos y el enclavamiento del mástil

Equipo opcional

1. Inclinación asistida
2. Control de velocidad máxima ajustable
3. Acumuladores hidráulicos para el circuito de levante
4. Pre-filtro de entrada de aire
5. Espejo panorámico
6. Sensor de nivel de combustible con indicador/alarma
7. Suministro auxiliar de 12 voltios
8. Extintor de incendios
9. Luces combinadas con intermitentes de dirección
10. Cabina cerrada
11. Llantas de neumáticos sólidos (superelásticas)
12. Varios paquetes de luces
13. Cinta antiestática
14. Preparado para InfoLink™
15. Acoplamientos con desconexión rápida para accesorios

Otras opciones

1. Alarma de desplazamiento audible
 2. Luces intermitentes
 3. Foco para el piso
- Las consideraciones de seguridad y los peligros asociados con las alarmas sonoras de desplazamiento y las luces intermitentes incluyen lo siguiente:

- Múltiples alarmas y luces pueden causar confusión.
- Los trabajadores ignoran las alarmas y/o luces después de estar expuestos a ellas día a día.
- Los operadores pueden llegar a dejar de prestar atención a la presencia de peatones.
- Molesta a operadores y peatones.

Otras opciones disponibles

Contacte a su representante local Crown.

La información sobre dimensiones y rendimiento proporcionada puede variar a causa de las tolerancias de fabricación. El rendimiento se basa en un equipo de tamaño medio y se ve afectado por el peso, condición del equipo, cómo está equipado y las condiciones de la zona de trabajo. Los productos Crown y sus especificaciones pueden variar sin previo aviso.